

Accesorios de perforación



MICRO CPA			
Perforadora HC20			
Caudal de Percusión	l/min	40	
Presión de percusión	bar	130-150	
Frecuencia de percusión	Hz	47	
Energía por golpe	J	85	
Potencia de percusión	Kw	4	
Tipo de motor de rotación		100	
Caudal de rotación	l/min	20-25	
Par de rotación	bar	65	
Presión de rotación	Nm	210	
Velocidad de rotación	Rpm	180-250	
Características de perforación			
Tipo de barra		H25-H22	R32-R25
Diámetro de perforación	mm	26 a 51	
Longitud de barra	mm	3200	3050
Profundidad de barreno (perforación simple)	mm	2900	2735
Presión de aire de barrido	bar	7 a 10 Max	
Caudal de aire de barrido	m³/min	1,5 a 2,7	
Presión de aire de engrase	bar	0,7	
Caudal de Engrase*	l/min	200	
		*para modelos R32-R25	
Características del CPA			
Largo	mm	4076	
Ancho	mm	1020	
Alto	mm	816	
Peso (Sin Opcional)	kg	450	
Mando		Radio Control	
Oscilación de la deslizadera		± 45°	
Características del portador (Excavadora)			
Pesos	ton	5 a 10	
Potencia mínima	Kw	22	
Caudal mínimo	l/min	55 a 70	
Presión mínima	bar	180	
Opcionales			
Captador de polvo neumático	Necesita 1200 - 1500 l/min a 8 bar		
Eganche rápido mecánico	Necesita el kit mecánico		
Eganche rápido hidráulico	Necesita el kit mecánico		
Perforadora acople hembra R32-R25			
Centralizador			
Kit hidráulico de conexión			
Kit mecánico de fijación			
Accesorio			
Compresor (Diesel)	Tipo 7/31 - 3m³min@8,6 bar		

**Gran maniobrabilidad = doble movimiento de orientación (+/- 45°)
Balanceo (ver características de la maquina)**

Descripción Técnica

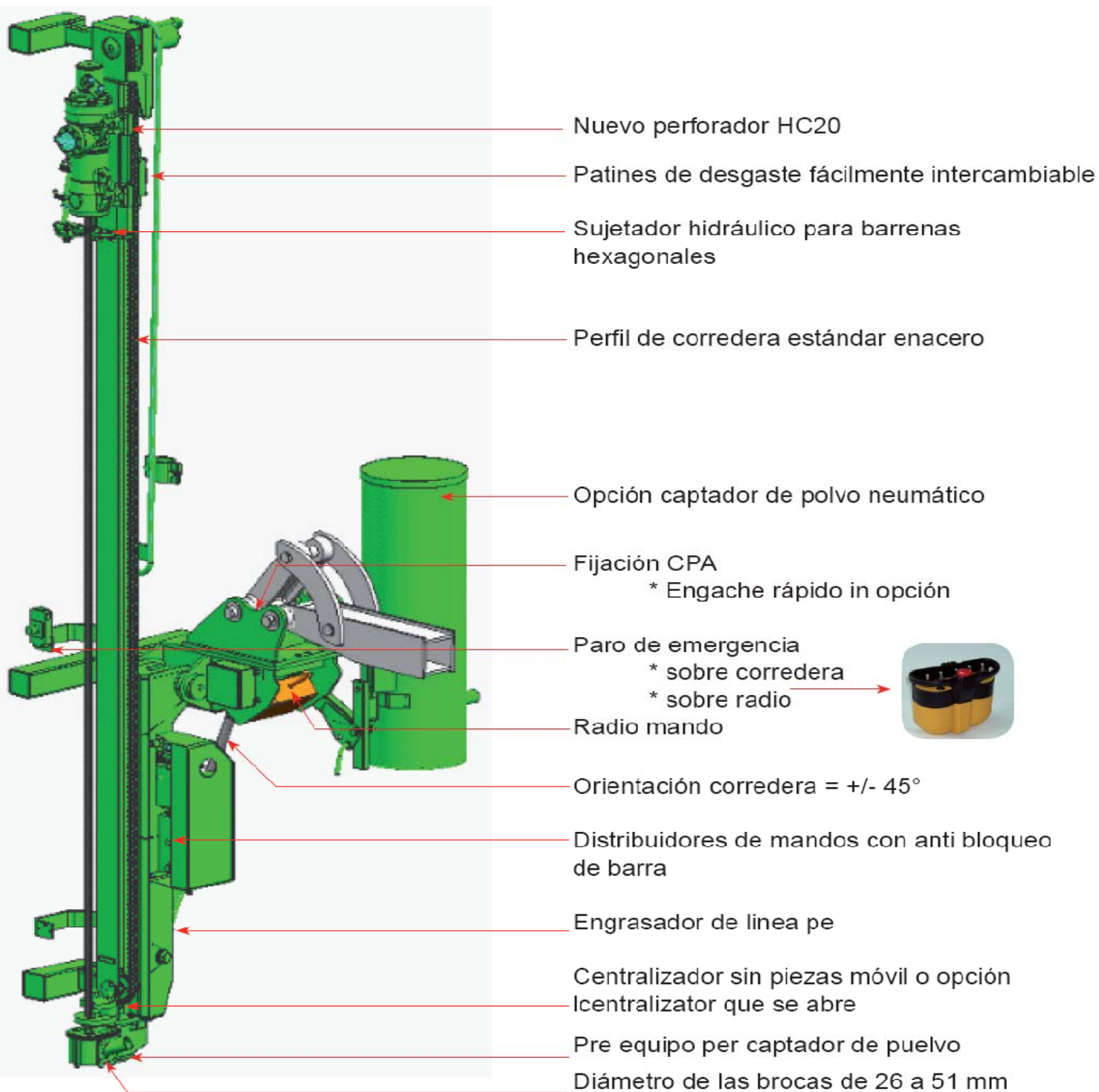

ACCESORIO Y OPCIONAL

Compresor

TIPO 7/31
Modelo 3IRH8N

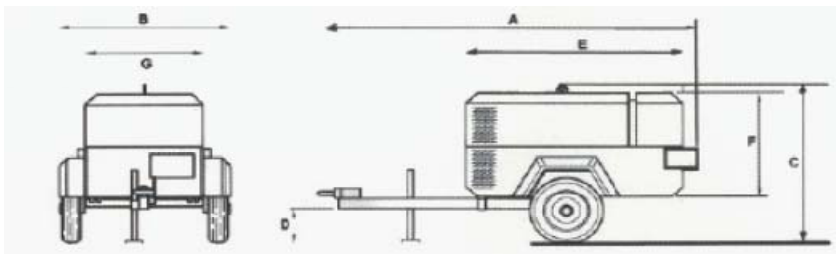

Peso	565 kg
Caudal Aire	3m ³ /min
Presión máxima	8,6 bar
Numero de cilindros	3
Potencia	25,8 Kw
Refrigeración	agua
Tensión	12 volts
Capacidad acumulador	40 l

	mm
A	2972
B	1390
C	1333
D	250
E	1790
F	970
G	940

Acople rápido



Tipo QH40

Peso 65 Kg

Mando mecánico o hidráulico

Previsto para ejes
de 40 mm

Captador de polvo neumático



Diámetro	51 mm	
Sobrefaz de filtración	3,6 m ²	
Consumo de aire	1200 a 1500 l/min	
Presión de aire	7 a 8 bar	
Medidas	Ancho	362 mm
	Largo	458 mm
	Alto	1230 mm
Peso Estimado	45 kg	

Montabert®

**Micro
CPA**

Previsto para maquina de 5 a 10 toneladas

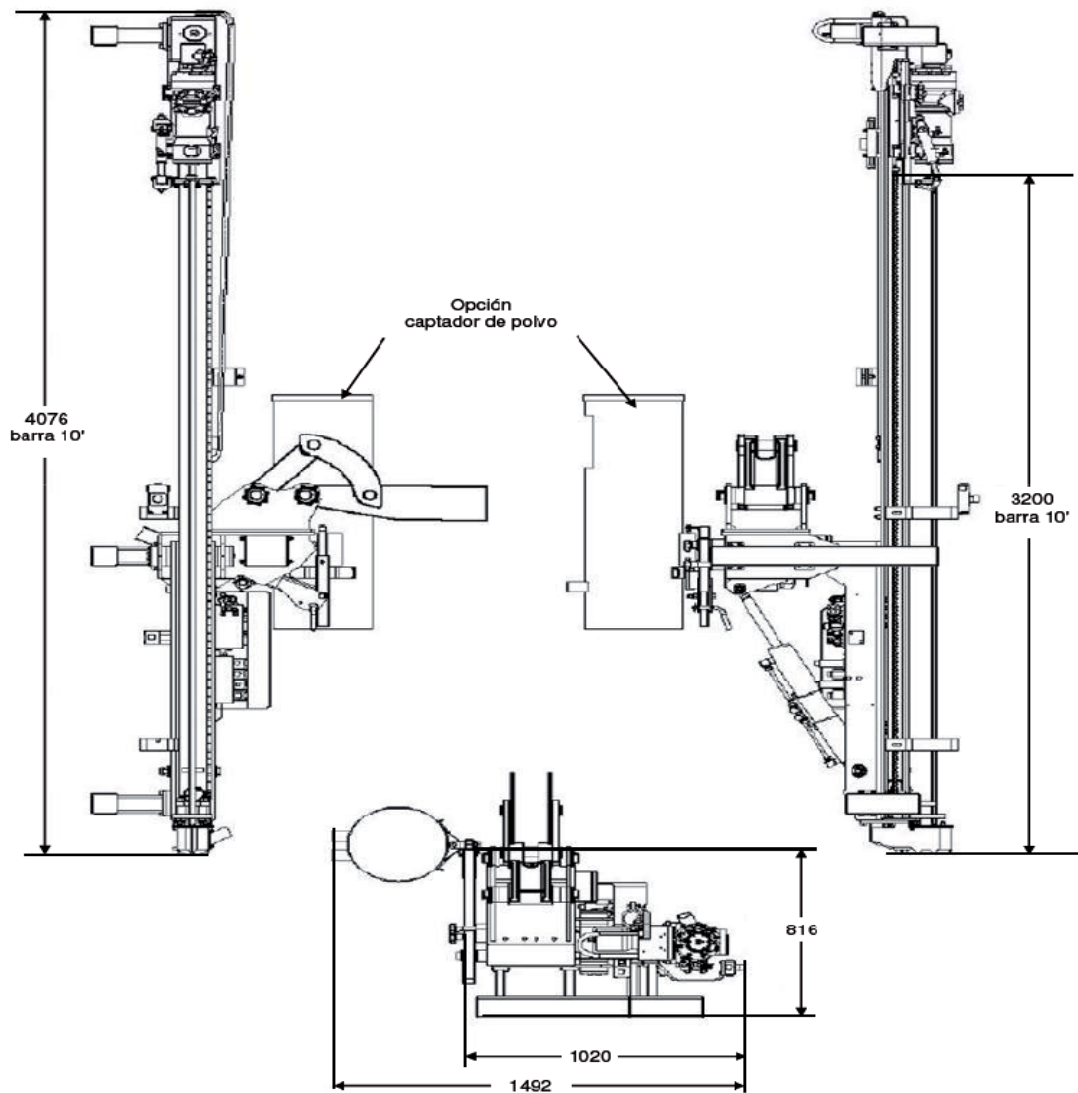

Para mayor información contáctenos
SUBTERRA MAQUINARIA MINERA LTDA
e-mail: info@subterraineria.cl

Fono (56 -02) 7351375
Fax (56 -02) 7351384